

[取付面]

[1]	電球	G50,E17口径,別欄参照
[2]	カバー	真鍮/サテン加工+クリアワックス
[3]	ソケット	樹脂,白色
[4]	ソケット取付ビス	鉄/メッキ,M3x11
[5]	取付PL	真鍮
[定格]	AC100V 50,60Hz	
[重量]	約0.4kg	
[付属品]	ソケット取付ビスx2本/取付PL用木ネジx2本	

[オプション部品:白熱電球]
 ・ブランド :Asahi(旭光電機工業)
 ・品番 :G50E17110V40WW
 ・全光束(lm):400
 ・定格寿命(h):2000
 ・定格電圧(V):AC105
 ・定格消費電力(W):40
 ・口金:E17
 ・寸法(mm):φ50x72

[オプション部品:LED電球]
 ・ブランド :Only One(株式会社ビートソニック)
 ・品番 :LDF69D
 ・全光束(lm):220(30W相当)
 ・エネルギー消費効率(lm/W):88.0
 ・定格寿命(h):15000
 ・入力電流(A):0.03
 ・定格電圧(V):AC100(50/60Hz)
 ・定格消費電力(W):2.5
 ・色温度(電球色)(K):2700
 ・口金:E17
 ・寸法(mm):φ50x75
 ・質量(g):15
 ・演色性(Ra):88

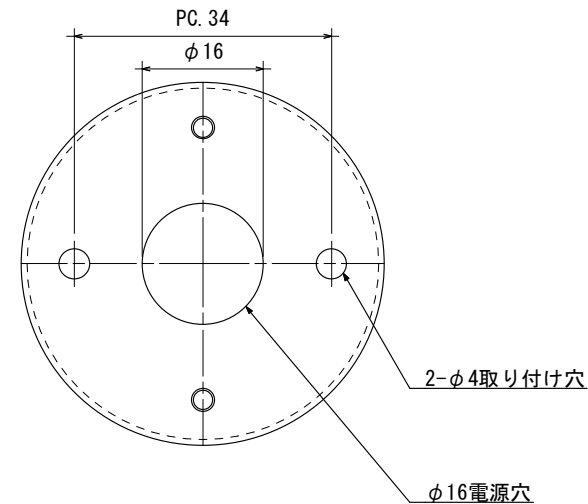

[取付PL-背面図]

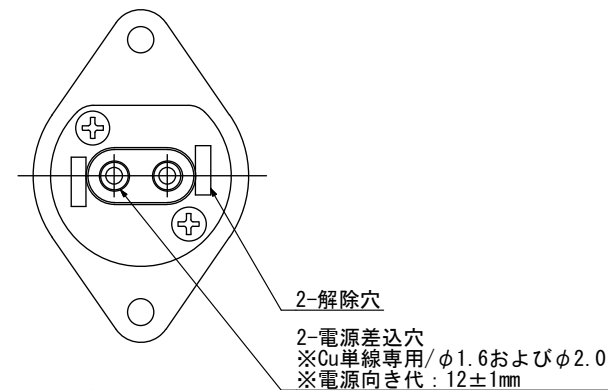

[ソケット-配線側]

Project: anbay original		
Product: Mt.17 [saten]	Product No.: BC005S	
Sub title: 仕様図		
Date: 2025.12.08		
Scale: A4=1/1	第三角法 単位:mm	anbay